

ATS1250/1260

**DGP à quatre portes/quatre
ascenseurs**

Guide d'installation

Version 1.0

Aritech est une marque d'Interlogix

© Interlogix B.V. 2001. Tous droits réservés. Aucune partie de cette publication ne peut être reproduite, transmise, stockée dans un système d'archivage ou transmise sous toute forme ou par tout moyen que ce soit (électronique, photocopie, enregistrement ou autre) sans l'autorisation écrite préalable d'Interlogix B.V. Interlogix B.V. se réserve le droit de modifier les informations sans préavis.

SOMMAIRE

| | |
|---|-----------|
| Installation | 4 |
| 1. Présentation du contrôleur ATS1250/1260 | 4 |
| 2. Remarques importantes sur le montage | 4 |
| 3. Voyants lumineux..... | 4 |
| 4. Câblage..... | 5 |
| Recommandations sur les raccordements du bus de données du système..... | 5 |
| 5. Mise à la terre | 6 |
| Blindage des câbles..... | 6 |
| 6. Connexion du bus de données du système | 6 |
| 7. Bus de données local ATS 1250/1260 et raccordement à la terre..... | 6 |
| 8. Diagrammes de raccordement | 7 |
| Carte ATS1250 | 7 |
| Configuration des commutateurs DIP..... | 8 |
| Connexion du bus de données local..... | 8 |
| Connexion du bus de données du système | 8 |
| Connexion du contact de porte et du bouton de demande de sortie..... | 8 |
| Connexion du verrou de porte | 9 |
| Connexion du lecteur de carte à puce ATS1190..... | 9 |
| Connexion du lecteur ACI7xx (exemple de l'ACI765) | 11 |
| Zones et sorties..... | 10 |
| 1. Zones & sorties..... | 10 |
| 2. Modules de sortie..... | 10 |
| 3. Paramètres de zone et de relais par défaut de l'ATS1250/1260..... | 10 |
| 4. Numérotation des portes et des ascenseurs | 11 |
| Spécifications techniques..... | 11 |
| 1. Spécifications générales..... | 11 |
| 2. Fusibles..... | 11 |
| 3. Distance de câblage | 11 |
| 4. Caractéristiques en sortie (borniers) | 12 |
| Procédure de mise en route | 13 |
| Accès au menu de programmation de porte/ascenseur..... | 13 |
| 1. Pour accéder au menu de programmation | 13 |
| 2. Menus de programmation de l'ATS1250/1260 | 14 |
| 3. Séquence de programmation | 14 |
| Paramétrage minimal..... | 14 |
| Organigramme de programmation | 15 |

INSTALLATION

1. Présentation du contrôleur d'accès ATS1250/1260

- (1) Raccordement du blindage provenant du câble de données
- (2) Cavalier « Kill »
- (3) EPROM (installée en usine)
- (4) RAM Flash (optionnelle)
- (5) RAM ou IUM (optionnel)
- (6) Bornier secteur

| | |
|-----------|---|
| J1 | Connecteur d'alimentation |
| J2 | Alimentation auxiliaire et sirène |
| J3 | Connexions du bus de données RS485 et de l'autoprotection |
| J4 - J7 | Relais de déverrouillage - portes 1 à 4 |
| J8 - J12 | Zones |
| J13 - J16 | Connecteur du lecteur de porte |
| J17 | Relais de sonnerie |
| J18 | Réservé à une utilisation en usine |
| J19 - J20 | RS232 (non utilisé) |
| J21 | Sortie de données pour connecter des cartes de sorties |
| J22 | Bus de données local RS485 |
| J23 | Non utilisé |

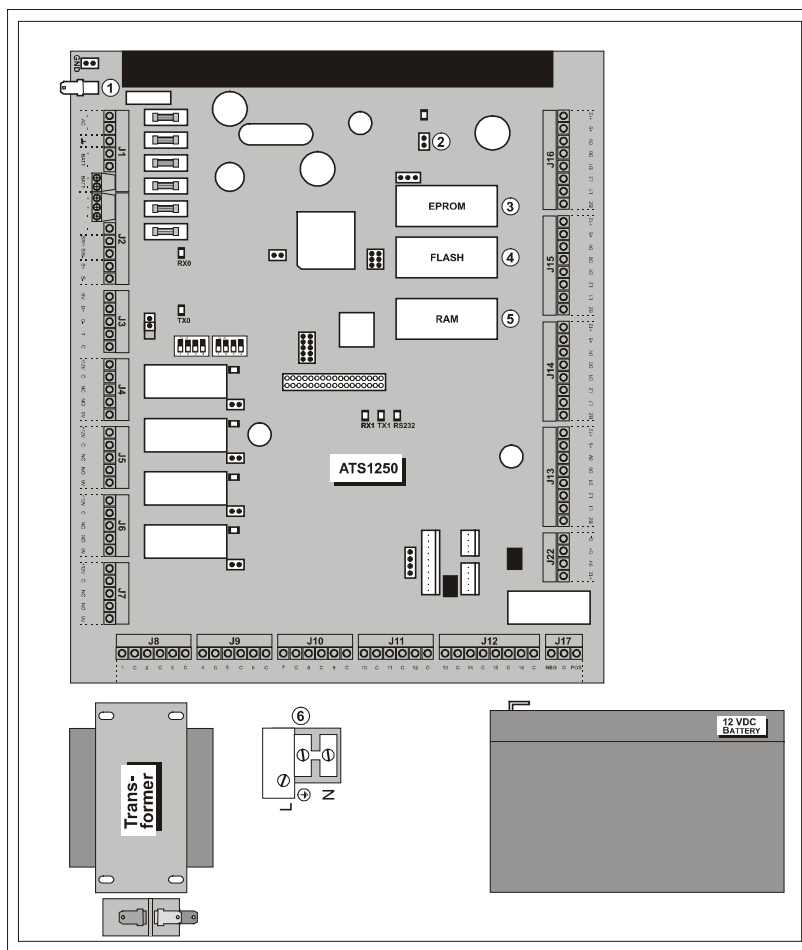

Connexion au secteur

Utilisez le bornier secteur pour connecter la centrale. Vous pouvez brancher un câble fixe ou un cordon d'alimentation flexible dans une prise secteur mise à la terre. Si vous utilisez un câble fixe, insérez un circuit de protection dédié dans le réseau de distribution d'alimentation.

IMPORTANT : Débranchez l'alimentation 220V avant d'ouvrir le coffret !

- Débranchez la prise secteur CA de la prise murale, ou
- Coupez l'alimentation secteur à l'aide du circuit de protection dédié.

2. Remarques importantes sur le montage

Pour installer la centrale, insérez des vis ou des écrous dans les quatre trous de fixation situés sur la base de l'appareil.

Assurez-vous que l'unité est installée sur une surface verticale solide et plate afin d'éviter que la base ne fléchisse ou ne se déforme lorsque vous resserrez les vis ou les écrous.

Laissez un espace de 50 mm entre les coffrets des appareils installés côte à côte et de 25 mm entre le coffret et le mur latéral.

 *N'utilisez ces unités que dans un environnement propre et sans humidité.*

3. Voyants lumineux

OK : Indique que le microprocesseur fonctionne normalement.

RS232 : Non utilisé.

Rx0 : Si ce voyant clignote, les données scrutées sont reçues de la centrale ATS sur le bus de données du système.

Tx0 : Si ce voyant clignote, le DGP à 4 portes répond à la scrutation de la centrale ATS sur le bus de données du système.

Tx1 : Si ce voyant clignote, le DGP à 4 portes scrute la ou les unités distantes (lecteurs/interfaces) sur le bus de données local ATS1250/1260. Le voyant Tx1 doit toujours être activé.

Rx1 : Si ce voyant clignote, les unités distantes (lecteurs/interfaces) répondent à la scrutation.

L1-L4 : Indique que le relais de déverrouillage est activé.

4. Câblage

Recommandations sur les raccordements du bus de données du système

Le cavalier « TERM » est mis en place sur le premier et le dernier module du bus de données du système. Dans une configuration de câblage en étoile, ce cavalier n'est installé que sur les modules situés aux deux extrémités de la plus longue branche du bus de données du système.



La configuration du bus de données local (non affiché) est identique. Le bus de données local est raccordé au connecteur J22 du contrôleur ATS1250/1260. Voir aussi, page 6.

- (1) Cavalier TERM installé (premier module d'un bus de données local)
- (2) Borne de terre pour connexion du blindage
- (3) Cavalier GND (NE PAS L'INSTALLER)
- (4) Centrale ATS4000
- (5) RAS avec LCD ATS1105 (le commutateur TERM n'est pas réglé sur ON)
- (6) Alimentation 12 V séparée. Nécessaire si le RAS est situé à plus de 100 m de la centrale ou du DGP le plus proche. Connectez le « - » sur le « - » du bus de données.
- (7) Type de câble de données recommandé : Belden 8723 (2 paires torsadées)
- (8) Cavalier TERM installé (dernier module d'un bus de données local)
- (9) Borne de terre pour connexion du blindage
- (10) Cavalier GND (NE PAS L'INSTALLER)
- (11) Tout DGP tel que l'ATS1250

Voir et les détails de mise à la terre, page 6.

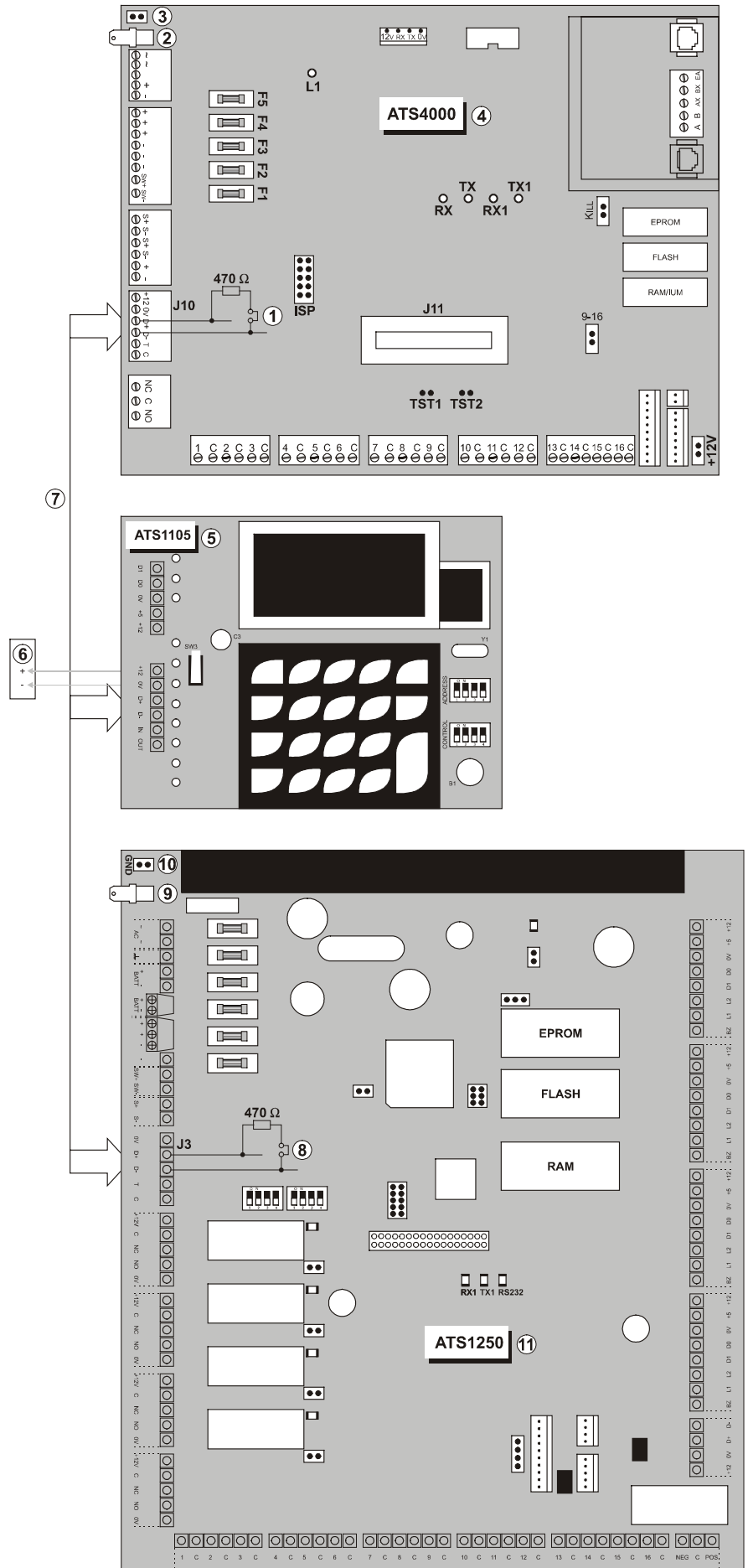

5. Mise à la terre



ATTENTION ! Vous devez suivre les instructions de la procédure de mise à la terre.

- **Mise à la terre d'un coffret contenant plusieurs cartes**

Tous les modules constituant le système peuvent être connectés à la terre par des cosses. Vous devez vous assurer que ces cosses offrent une bonne continuité vers le coffret (attention à la peinture).

Le raccordement à la terre de chaque élément du système peut être utilisé pour raccorder l'écran de chaque câble blindé.

Si un module est placé dans un coffret en plastique, il est inutile de connecter la borne de terre.

- **Mise à la terre de coffrets d'un même bâtiment**

Les équipements d'un même bâtiment seront systématiquement raccordés à la terre. La terre doit être testée par un électricien qualifié.

- **Cas de plusieurs bâtiments**

Si le câblage s'étend à plusieurs bâtiments, faites appel à plusieurs systèmes de mise à la terre. Utilisez dans ce cas les répéteurs/isolateurs ATS1740 pour isoler le bus de données du système. De cette façon, le système sera protégé contre les différences de potentiel existant sur la terre.

Blindage des câbles

Le blindage des câbles utilisés dans le système doit être raccordé à une seule terre commune du bâtiment et d'UN SEUL côté. Si le câble du bus de données blindé passe par plusieurs modules en plastique, la continuité du blindage du câble devra être assurée sur toute sa longueur.

6. Connexion du bus de données du système

Le bus de données du système est utilisé pour connecter les DGP (tels que l'ATS1250/1260) et les stations d'armement à la centrale ATS. Les modules distants peuvent être éloignés de 1,5 km (maximum) d'une centrale ATS.

Chaque module distant est affecté d'une adresse et est scruté séquentiellement par la centrale ATS. Douze DGP à 4 portes/4 ascenseurs peuvent être connectés au bus de données du système.

Les stations d'armement et les DGP doivent être connectés par un câble de données blindé à deux paires torsadées depuis la connexion du bus de données du système (Belden 8723 de préférence).

Mettez à la terre le blindage du câble de données au niveau de la centrale ATS. Laissez-le débranché à l'autre extrémité.

Les DGP à 4 portes/4 ascenseurs possèdent leur propre bloc d'alimentation (ils n'ont pas besoin d'être alimentés par le bus de données). Seules les connexions D+, D- et 0 V sont requises entre la centrale ATS et un DGP à 4 portes/4 ascenseurs.

7. Bus de données local ATS 1250/1260 et raccordement à la terre

L'ATS1250/1260 permet de connecter 16 stations d'armement (RAS avec LCD, lecteurs de carte à puce) et 15 DGP (DGP à 4 ascenseurs **UNIQUEMENT**) au bus de données local (J22).

Raccordez les contacts de porte et les boutons de demande de sortie associés à chaque porte aux entrées de l'ATS1250.

Raccordez les zones de surveillance d'étage et d'écrasement d'ascenseur aux zones du DGP à 4 ascenseurs ou aux zones des DGP qui sont reliées au bus de données local ne se trouvant **pas** sur le bus de données ATS. Des zones de réserve sont utilisées avec d'autres modules, comme les détecteurs IRP.

Une zone utilisée indiquant la porte est ouverte trop longtemps (DOTL - Door Open Too Long) ne peut pas être raccordée.

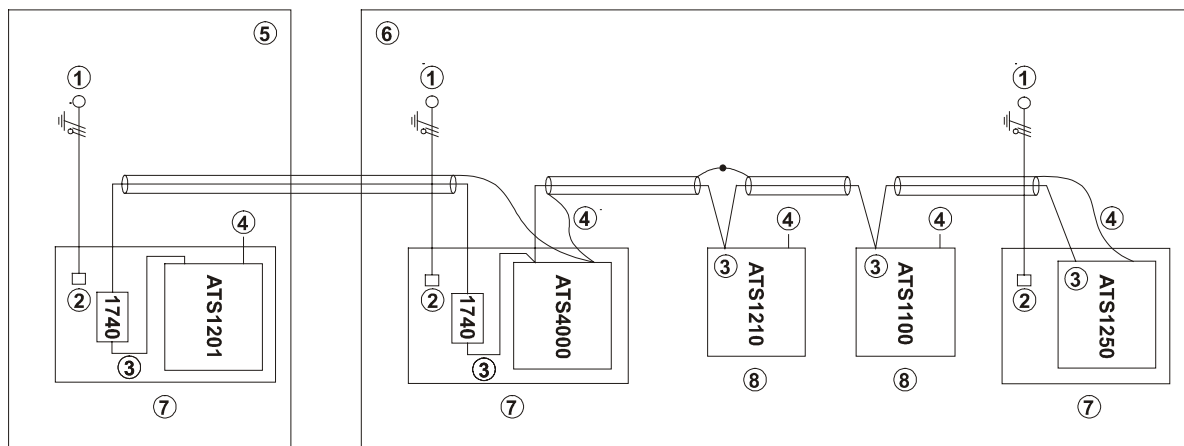

- (1) Alimentation secteur avec terre locale
- (2) Connecteur secteur
- (3) Bus de données du système
- (4) Borne de terre

- (5) Bâtiment 1
- (6) Bâtiment 2
- (7) Module dans un coffret métallique
- (8) Module dans un coffret en plastique

8. Diagrammes de raccordement

Carte ATS1250

- (1) Borne de terre (identique au terminal de terre J1)
- (2) Connexion au secteur
- (3) Terre du système (voir détails page 6)
- (4) Batterie 2 x 12 V, 7,2 Ah.
- (5) Sortie d'alimentation auxiliaire
- (6) Sortie d'alimentation commutable
- (7) Sirène externe
- (8) Câblage du bus du système et autoprotection de la centrale (voir page 6 pour plus de détails)
- (9) Sortie du relais de déverrouillage
- (10) Entrées de zone
- (11) Bus de données local pour connecter les RAS et DGP (voir page 6 pour plus de détails)
- (12) Fusible batterie 1 (F1, 3A rapide)
- (13) Fusible batterie 2 (F2, 3A rapide)
- (14) Fusible d'alimentation aux. (F3, 3A rapide)
- (15) Fusible des lecteurs externes (F4, 3A rapide)
- (16) Fusible de sortie d'alimentation commutable AUX. (F5, 1A rapide)
- (17) Fusible du bus de données local (F6, 3A rapide)
- (18) Term 2. Utilisez ce cavalier pour terminer le bus de données du système ATS.
- (19) Commutateurs DIP d'adressage
- (20) LK1/LK2/LK4/LK5 - Surveillance de verrouillage. non utilisée.
- (21) Interface d'ordinateur (non utilisée)
- (22) Clockout - connexion vers les cartes de sortie
- (23) Term 1. Utilisez ce cavalier pour terminer le bus de données local
- (24) KILL - Retour aux paramètres usine de l'ATS1250/1260
- (25) Connexions du lecteur
- (26) Cavalier +12V CC pour l'ATS1810/ATS1811/ATS1820
- (27) TST1 & TST2 – Réserve à une utilisation en usine
- (28) Sortie de sonnerie, non utilisée
- (29) Connecteur série, non utilisé

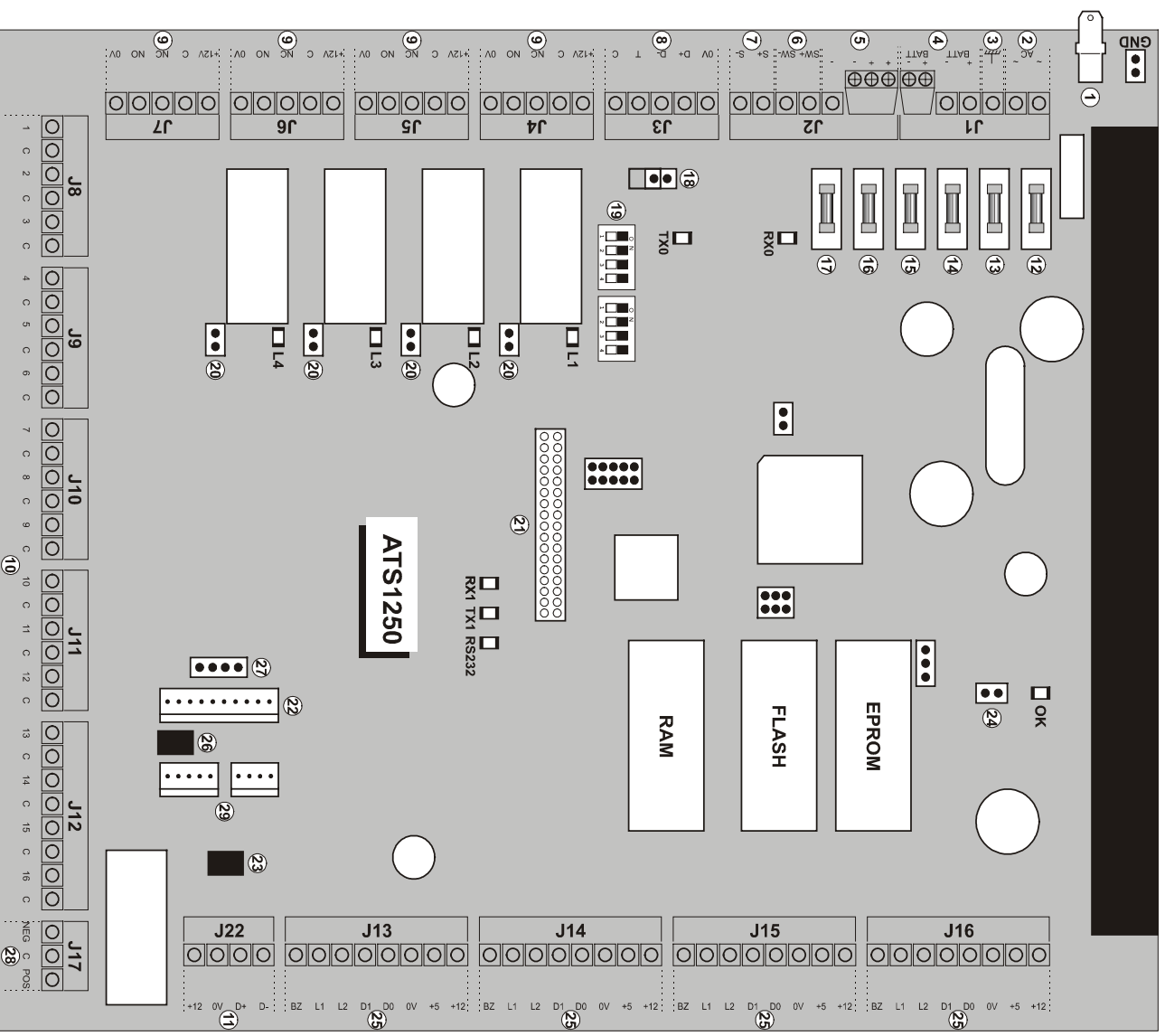

Configuration des commutateurs DIP

Les commutateurs DIP 1 à 4 (adresse DGP) sont utilisés pour identifier ce DGP sur la centrale Advisor MASTER (affectation de l'adresse DGP). Un DGP à 4 portes/4 ascenseurs peut être configuré comme cela est indiqué dans la figure (DGP 1 à 12).

Les commutateurs DIP 5 à 8 ne sont pas utilisés.

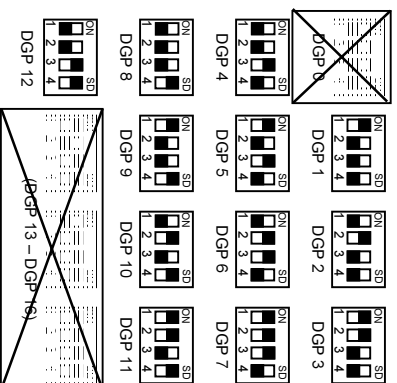

Connexion du bus de données local

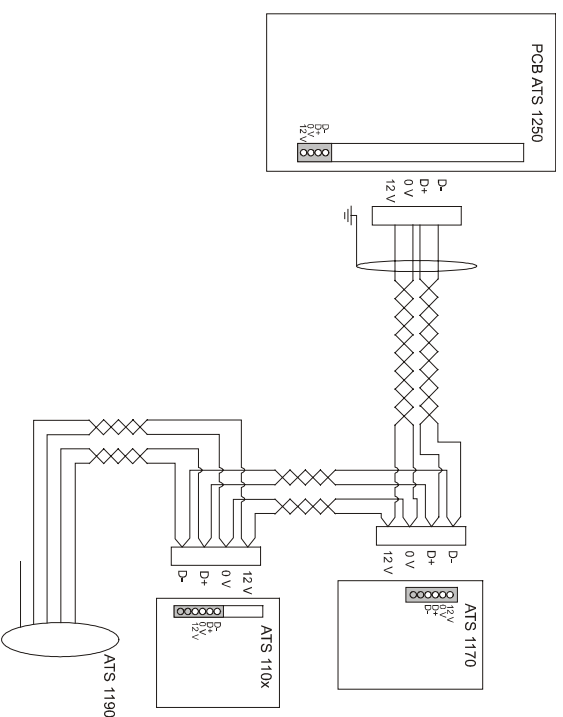

ATS1190 :
 12 V Rouge
 0 V Noir
 D+ Blanc
 D- Vert

Connexion du bus de données du système

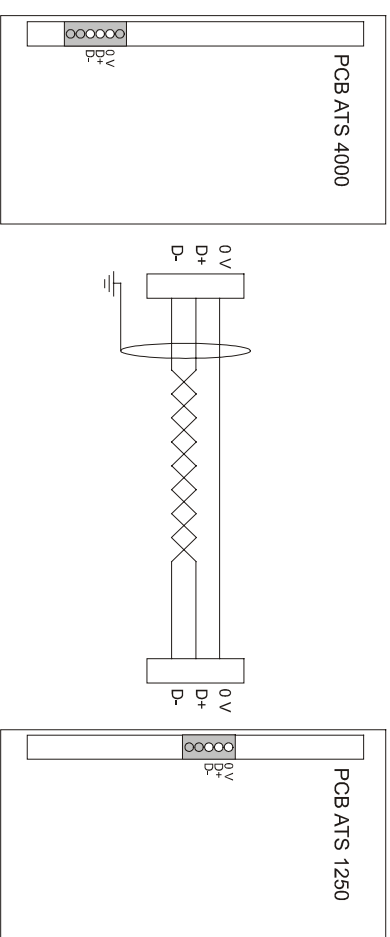

Connexion du contact de porte et du bouton de demande de sortie

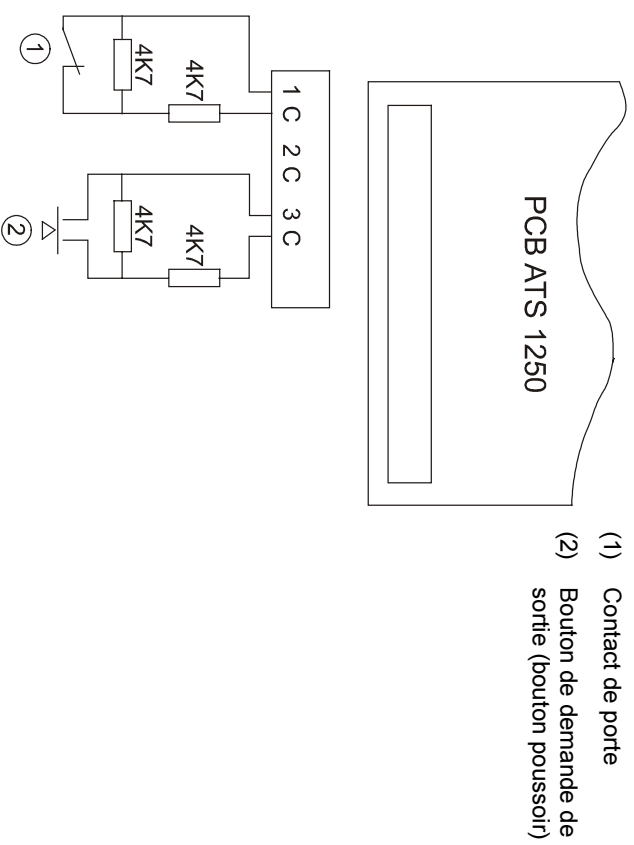

(1) Contact de porte
 (2) Bouton de demande de sortie (bouton poussoir)

Connexion du verrou de porte

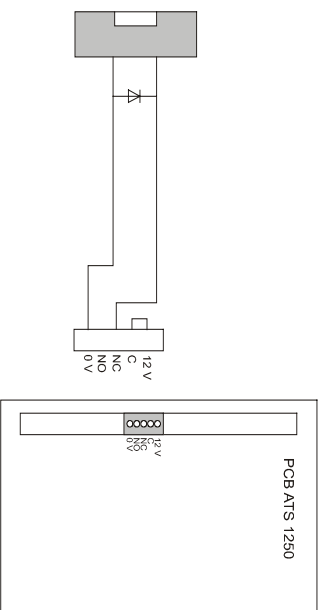

Connexion du lecteur ACI7xx (exemple de l'ACI765)

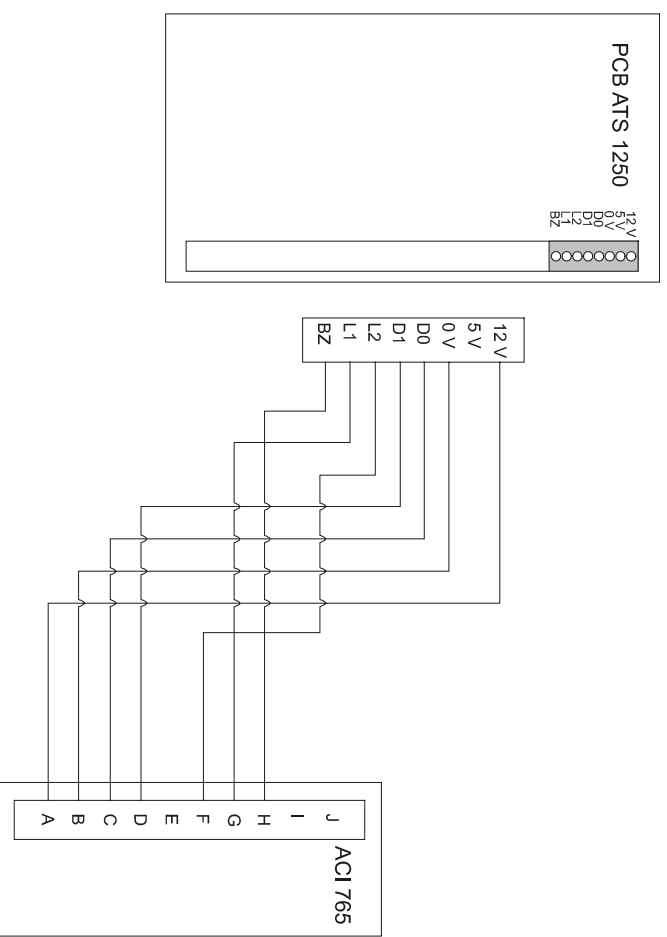

Connexion du lecteur de carte à puce ATS1190

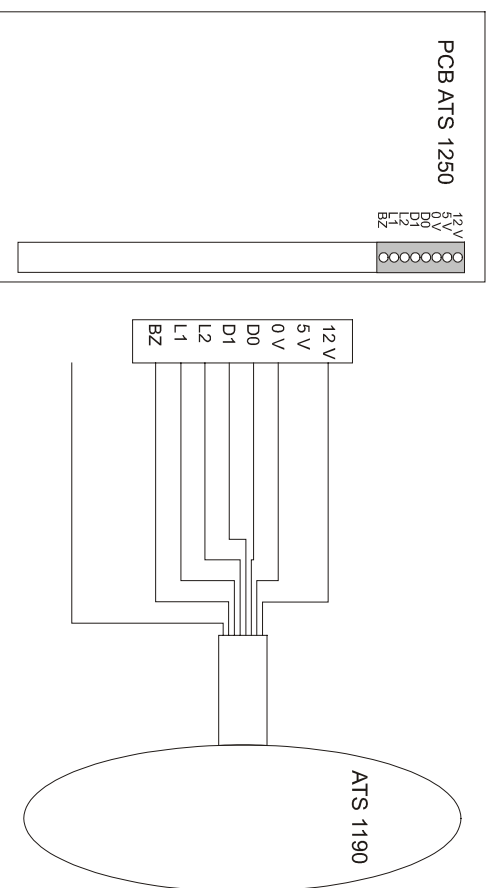

Connexion du lecteur Câble ATS1190 Connexion du lecteur Câble ATS1190

| | | | |
|-------|-------------|----|--------|
| +12 V | Rouge | D1 | Blanc |
| 5 V | Non utilisé | L2 | Marron |
| 0 V | Noir | L1 | Jaune |
| D0 | Vert | BZ | Bleu |

Le câble violet (sortie à collecteur ouvert) peut être connecté à une zone via une résistance de fin de ligne.

ZONES ET SORTIES

1. Zones et sorties

Tous les DGP, zones et sorties sont numérotés en fonction d'une formule donnée. Ceci est utilisé lors de la détermination de numéros/d'emplacements physiques de DGP, de sorties, etc. au cours de la programmation.

Tableau 1. Zones et sorties allouées par DGP

| | | | |
|-------------------------|--------|--------|---------|
| Centrale Advisor MASTER | 1-16 | | |
| DGP 1 | 17-32 | DGP 7 | 113-128 |
| DGP 2 | 33-48 | DGP 8 | 129-144 |
| DGP 3 | 49-64 | DGP 9 | 145-160 |
| DGP 4 | 65-80 | DGP 10 | 161-176 |
| DGP 5 | 81-96 | DGP 11 | 177-192 |
| DGP 6 | 97-112 | DGP 12 | 193-208 |

Zones

Un DGP à 4 portes/4 ascenseurs contient 16 zones disponibles qui suivent la numérotation de zone standard.

Exemple : L'ATS1250 1 est le DGP1 et dispose de 16 zones, que la centrale ATS identifie en tant que zones 17 à 32.

Reportez-vous aux tableaux 3 et 4, page 10, pour obtenir davantage de détails sur les paramètres par défaut des zones et des relais de déverrouillage.

Sorties

Le DGP à 4 portes/4 ascenseurs contient une sortie standard réservée à une sirène. Quatre relais de déverrouillage intégrés sont également disponibles, un par porte (K2 - K5).

Un DGP à 4 portes peut adresser 48 sorties si vous utilisez la macro logique.

Les cartes de sortie sont utilisées pour augmenter le nombre de sorties sur un DGP. Chaque carte de sortie augmente le nombre de sorties par multiple de huit. Les numéros de zone et de sortie sont toujours identiques aux 16 premiers numéros de zone du DGP auquel les cartes sont connectées.

Sorties de sirène

La sortie de sirène (haut-parleur) de l'ATS1250/1260 est la 16^{ème} (dernière) sortie attribuée à l'adresse DGP. Pour le DGP3, la sortie sirène est la sortie n° 64.

Tableau 2. Numéros de sortie de sirène par DGP

| N° de DGP | N° de sortie sirène | N° de DGP | N° de sortie sirène |
|-----------|---------------------|-----------|---------------------|
| 1 | 32 | 7 | 128 |
| 2 | 48 | 8 | 144 |
| 3 | 64 | 9 | 160 |
| 4 | 80 | 10 | 176 |
| 5 | 96 | 11 | 192 |
| 6 | 112 | 12 | 208 |

Pour activer la sortie sirène, vous devez attribuer le numéro de sortie correspondant à la sortie sirène au « numéro de lien sirène » requis. Les « numéros de lien sirène » sont programmés dans le menu de programmation 2 - Base de données de groupe, décrit dans le manuel de programmation de la centrale ATS.

2. Modules de sortie

La carte 4 relais **ATS1810** permet d'utiliser les numéros 5 à 8 des sorties allouées à l'adresse DGP. Par exemple, le DGP 1 utilise les relais de déverrouillage 17, 18, 19 et 20 pour ouvrir les portes. Les sorties 21 à 24 sont disponibles sur la carte relais.

La carte 8 relais **ATS1811** permet d'utiliser les numéros 5 à 48 des sorties allouées à l'adresse DGP. Par exemple, le DGP 1 utilise les relais de déverrouillage 17, 18, 19 et 20 pour ouvrir les portes. Les sorties 21 à 63 sont disponibles sur les cartes relais.

La carte à 16 collecteurs ouverts **ATS1820** est identique à la carte ATS1811.

Le DGP à 4 portes/4 ascenseurs peut activer les sorties 21 à 63 uniquement en utilisant la macro logique.

Si vous faites appel à plus de deux cartes ATS1811 ou ATS1820, utilisez une alimentation séparée.

3. Paramètres de zone et de relais par défaut de l'ATS1250/1260

Tableau 3. Paramètres ATS1250 par défaut

| | 1 ^{ère} porte | 2 ^{ème} porte | 3 ^{ème} porte | 4 ^{ème} porte |
|---------------------------|------------------------|------------------------|------------------------|------------------------|
| Contact de porte | 1 | 4 | 7 | 10 |
| Zone de réserve | 2 | 5 | 8 | 11 |
| Zone de demande de sortie | 3 | 6 | 9 | 12 |
| Zone DOTL | 16 | 15 | 14 | 13 |
| Relais de porte | K2 | K3 | K4 | K5 |

Tableau 4. Paramètres ATS1260 par défaut

| | 1 ^{er} ascenseur | 2 ^{ème} ascenseur | 3 ^{ème} ascenseur | 4 ^{ème} ascenseur |
|------------------|---------------------------|----------------------------|----------------------------|----------------------------|
| Étage de départ | 1 | 1 | 1 | 1 |
| Dernier étage | 64 | 64 | 64 | 64 |
| Relais de départ | 1 | 65 | 129 | 193 |
| Zone de départ | 1 | 65 | 129 | 193 |

Les numéros de zone de ce tableau concernent les numéros de zone physique sur le PCB ATS1250/1260.

Les numéros de zone système correspondant à ces fonctions pour chaque centrale ATS1250/1260 figurent dans le tableau 1.

4. Numérotation des portes et des ascenseurs

Les numéros de porte sont déterminés par :

- l'adresse du RAS ou du lecteur connecté au bus de données du système ATS (portes 1 à 16)
- l'adresse du DGP à 4 portes/4 ascenseurs (portes 17 à 64)

Les portes 1 à 16 sont réservées aux RAS 1 à 16 connectées au bus de données du système ATS. Elles assurent uniquement un contrôle d'accès de base (ouverture de porte).

Les portes 17 à 64 sont utilisées pour les numéros d'ascenseur ou de porte et sont contrôlées par un DGP à 4 portes/4 ascenseurs (ATS1250/ATS1260). Ces portes assurent des fonctions de contrôle d'accès avancées (anti retour, par exemple).

Tableau 5. Numéros de porte et d'ascenseur par DGP

| Module/ adresse | Numéro de porte | | | |
|--------------------|---------------------------------|------------------|------------------|------------------|
| | Porte/ascenseur | | | |
| RAS 1 à 16 | 1 à 16 (ouvre-porte uniquement) | | | |
| | 1 ^{er/ère} | 2 ^{ème} | 3 ^{ème} | 4 ^{ème} |
| DGP1 | 17 | 18 | 19 | 20 |
| DGP2 | 21 | 22 | 23 | 24 |
| DGP3 | 25 | 26 | 27 | 28 |
| DGP4 | 29 | 30 | 31 | 32 |
| DGP5 | 33 | 34 | 35 | 36 |
| DGP6 | 37 | 38 | 39 | 40 |
| DGP7 | 41 | 42 | 43 | 44 |
| DGP8 | 45 | 46 | 47 | 48 |
| DGP9 | 49 | 50 | 51 | 52 |
| DGP10 | 53 | 54 | 55 | 56 |
| DGP11 | 57 | 58 | 59 | 60 |
| DGP12 | 61 | 62 | 63 | 64 |

SPECIFICATIONS TECHNIQUES

1. Spécifications générales

| | |
|---|---|
| Batteries : | 2 x 12 VCC 7,2 Ah, selon les consommations des modules auxiliaires. |
| Consommation électrique du PCB : | 275 mA max. |
| Courant externe total : | 3 A max. pour tous les modules externes. |
| Résistances de fin de ligne : | Valeurs par défaut : 4,7 kΩ, 2 %, 0,25 W (Autre : 10kΩ, 2 %, 0,25W) |
| Dimensions physiques (L × l × p) : | |
| Coffret | 480 mm × 464 mm × 160 mm |
| PCB | 360 mm × 260 mm × 48 mm |
| Température de fonctionnement : | 0°C à +50°C |
| Humidité : | 95 % sans condensation |

2. Fusibles

| Fusibles | | | | | |
|----------|----------------------------------|-------------------|----|-----------------------------------|------------------|
| F1 | Batterie 1 | 3 A, rapide 20x5 | F3 | Alimentation auxiliaire et sirène | 3 A, rapide 20x5 |
| F2 | Batterie 2 | 3 A, rapide 20x5 | F4 | Alimentation lecteur externe | 3 A, rapide 20x5 |
| F5 | Sortie d'alimentation auxiliaire | 1 A, rapide 20x5 | F6 | Bus de données local | 3 A, rapide 20x5 |
| Secteur* | Fusible secteur | 630 mA, lent 20x5 | | | |

* Le fusible secteur se trouve dans le bornier secteur.



ATTENTION ! Avant de retirer ce fusible, déconnectez le secteur (voir page 4) !

5. Distance de câblage

| De | À | Distance | Type de câble |
|---|---|--|---------------------------|
| Bus de données système de la centrale ATS (J10) | Bus de données système ATS1250/ATS1260 (J3) | 1,5 km (longueur totale du bus de données sans répéteur) | Belden 8723 ou équivalent |
| Interface lecteur (J13 – J17) | Lecteur | 75 m | Dépend du type de lecteur |
| Bus de données local (J22) | RAS, DGP ou lecteur | 1,5 km | Belden 8723 ou équivalent |

6. Caractéristiques en sortie (borniers)

| Repère | Borne | | Description | Min | Typ | Max | |
|---------|----------------------|-------------|--|------|------|------|-----|
| J1 | AC | | Connexion CA du transformateur secondaire | | 23 | | VCA |
| | | | | | 100 | | VA |
| | BATT (2 borniers) | | Connexion de la batterie (chacune) | 13,6 | 13,8 | 14,0 | VCC |
| | | | | | 7,2 | | Ah |
| J2 | AUX. POWER | ++ , -- | Sortie d'alimentation auxiliaire | 13,6 | 13,8 | 14,0 | VCC |
| | | | | | | 3 | A |
| | | SW | Sortie d'alimentation commutable | 13,6 | 13,8 | 14,0 | VCC |
| | | | | | | 1 | A |
| | | S | Sirène externe (haut-parleur) | 4 | 8 | | Ohm |
| | | | | 13,6 | 13,8 | 14,0 | VCC |
| | | 3 | A | | | | |
| J4 – J7 | RELAY | C, NC ou NO | Relais de contacts de porte (chacun) | | | 250 | VCA |
| | | | | | | 2 | A |
| | | +12 V | Alimentation +12 V de chaque relais de porte | 13,6 | 13,8 | 14,0 | VCC |
| | | | | | | 250 | mA |
| J13–J17 | DOOR | +12 V | Alimentation 12 V de chaque lecteur de carte | 13,6 | 13,8 | 14,0 | VCC |
| | | | | | | 2 | A |
| | | +5 V | Alimentation 5 V de chaque lecteur de carte | | 5 | | VCC |
| | | | | | | 0,5 | A |
| J17 | BELL | C, NC ou NO | Contact relais NO/NF | | | 14,0 | VCC |
| | | | | | | 2 | A |
| J22 | COMMS | +12 V | Alimentation du bus local | 13,6 | 13,8 | 14,0 | VCC |
| | | | | | | 3 | A |



Remarque :

Maximum total current consumption for auxiliary power outputs (++/--) and external siren should not exceed 3 A. La consommation électrique totale maximum des sorties d'alimentation auxiliaires (++/--) et de la sirène externe ne doit pas dépasser 3 A.

PROCEDURE DE MISE EN ROUTE

Une fois l'installation terminée, assurez-vous que l'unité est correctement adressée à l'aide des commutateurs DIP 1 à 4.

Lors de la mise en route initiale, les voyants présents sur le DGP à 4 portes/4 ascenseurs doivent être définis comme suit :

Voyant 6 ON (ACTIVÉ)

Voyants du bus de données du système ATS :

Rx0 Clignote si l'ATS1250/1260 reçoit des instructions de scrutation de la centrale ATS.

Tx0 Désactivé si l'ATS1250/1260 n'est ni adressé ni programmé pour être scruté par la centrale.

Voyants du bus de données local du DGP à 4 portes/4 ascenseurs :

Tx1 Clignote lorsque l'ATS1250/1260 scrute des modules distants (lecteurs/interfaces) sur le bus de données local ; TX1 doit toujours être activé.

Rx1 Clignote pour indiquer que les modules distants répondent à la scrutation.

Initialisez le DGP à 4 portes/4 ascenseurs au moment de la mise en route initiale uniquement. Pour ce faire, ouvrez le menu de données de porte et d'ascenseur, option 3, Initialiser base de données.



ATTENTION ! Toute la programmation et tous les paramètres seront remis à zéro (valeurs d'usine par défaut). Les paramètres d'usine par défaut sont répertoriés dans le guide de programmation.

ACCES AU MENU DE PROGRAMMATION DE PORTE/ASCENSEUR

1. Pour accéder au menu de programmation

L'accès au menu de programmation de porte s'effectue via le menu 28 de l'installateur Advisor MASTER, *Aux modules distants*. Lorsque vous faites appel au menu de programmation 4 portes, vous programmez le module ATS1250.

Avant d'obtenir l'accès au menu de programmation 4 portes via le menu « Aux modules distants », vous devez connecter le module ATS1250, y accéder puis le programmer pour pouvoir le scruter. En outre, programmez le type de DGP en utilisant l'option « DGP 4 portes » ou « DGP 4 ascenseurs » dans le menu 4 de programmation de l'installateur Advisor MASTER, Base de données de DGP.

Si l'accès au menu « Aux modules distants » vous est refusé, cela signifie qu'un ou plusieurs des critères matériels ou de programmation ci-dessus n'est pas satisfait.

1. L'affichage indique :

Entrez le type de module distant à programmer.
Sélectionnez 1 (DGP).

Module distant : 1-DGP, 2-RAS
Module :

2. Entrez le numéro du module distant à programmer. Le numéro du DGP est identique à l'adresse du DGP.

Configuration DGP distant
N° DGP :

3. L'affichage suivant apparaît brièvement :

Connexion en cours...
ENTER = annuler

4. Vous venez d'accéder au menu Programmation ATS1250 du module ATS1250/1260 sélectionné. L'affichage présente le menu de programmation 4 portes suivant :

“*” –Poursuivre * Option de menu
Reculer :

Reportez-vous au menu de programmation de l'ATS1250/1260 pour obtenir des informations sur les options disponibles et savoir comment les configurer.

2. Menus de programmation de l'ATS1250/1260

| | | |
|-----|-----------------------------|---|
| 1. | Options de DGP | Options générales valides pour l'ensemble des portes/ascenseurs du DGP 4 portes/4 ascenseurs sélectionné. |
| 2. | Options de porte | Options valides pour chaque porte ou ascenseur du module ATS1250/1260. |
| 3. | Initialiser base de données | Autorise l'initialisation de la base de données de portes ou d'ascenseurs. Réinitialise toutes les données du DGP à leurs valeurs par défaut. |
| 4. | Afficher carte | Affiche les détails de la dernière carte badgée sur l'écran LCD. |
| 5. | Groupes de portes | Permet d'afficher les détails de groupes de portes. |
| 6. | Groupes d'étages | Permet d'afficher les détails de groupes d'étages. |
| 7. | Options du système | Permet d'activer les sorties ATS1250/1260 afin d'indiquer les paramètres par défaut du système sur le module ATS1250/1260. |
| 8. | Macro logique de programme | Permet de générer les sorties et événements internes par fonctions logiques à l'aide des événements ATS1250/1260. |
| 9. | Numéro de version | Numéro de version CPLD et de l'EPROM ATS1250/1260. |
| 10. | Vers modules locaux | Permet d'accéder aux modules distants sur le bus de données local. |

3. Séquence de programmation

Le DGP à 4 portes/4 ascenseurs ATS1250/1260 est une centrale polyvalente dotée de nombreuses fonctions de contrôle d'accès qui font d'Advisor MASTER un système avancé. Pendant la programmation, il est facile de perdre le fil des opérations, à moins d'utiliser une bonne méthode.

Paramétrage minimal

Le paramétrage minimal concerne uniquement les paramètres nécessaires à l'activation des cartes à lire et à l'ouverture des portes lorsqu'une carte valide est présentée.

1. Configurez l'adresse DGP pour le DGP à 4 portes/4 ascenseurs (de 1 à 12).
2. Vérifiez si la mémoire RAM est identique dans le module ATS1250/1260 et la centrale Advisor MASTER.
3. Configurez les adresses des RAS (lecteurs ou DGP connectés au bus de données local du DGP à 4 portes/ 4 ascenseurs).
4. Dans le menu Programmation installateur (menu 19) de la centrale Advisor MASTER, effectuez les opérations suivantes :
 - Activez la scrutation pour le DGP à 4 portes/4 ascenseurs et définissez le type de DGP.
 - Vérifiez et prenez note du nombre de chiffres de préfixe (menu 7, Options du système).
 - Dans le menu 13, Tranches horaires, programmez les tranches horaires nécessaires pour accéder aux fonctions de contrôle (Demande de sortie, Écraser tranche horaire et Groupes de portes).
 - Dans le menu 2, Base de données de groupe, spécifiez le ou les groupes devant exclure la demande de sortie ou l'accès via une porte lorsque ce ou ces groupes sont armés.
5. Accédez au menu 28, Aux modules distants. Sélectionnez le type 1 (DGP) et appuyez sur [ENTER]. Entrez l'adresse du DGP et appuyez sur [ENTER]. Vous êtes maintenant dans le menu de programmation 4 portes/4 ascenseurs.
6. Accédez au menu 1, Options de DGP.
Définissez ou sélectionnez les options suivantes :
 - Batch Number (Range 1 to 40). Numéro de lot (page 1 à 40)
 - Chiffres préfixe code alarme (identiques à ceux de la centrale)
 - Enter RAS's connected to be polled. Entrez les RAS connectés à scruter.
 - Enter LCD RAS connected. Entrez les RAS avec LCD connectés.
 - Réglez la zone double sur le même paramètre que celui utilisé dans la centrale.
 - Spécifiez l'option Reverrouiller valeur retard.
7. Accédez au menu 2, Options de porte/ascenseur.
8. Sélectionnez la porte à programmer. Seules les portes disponibles sur le DGP sélectionné peuvent être entrées.
9. Accédez au menu 4, Options de lecteur.
 - Sélectionnez le format de carte requis.
10. Appuyez sur [ENTER] pour afficher le menu 5, Options matérielles. Appuyez sur 0 [ENTER] [ENTER] pour quitter le menu 2, Options de porte/ascenseur.
11. Accédez au menu 4, Afficher carte, et badgez plusieurs cartes pour vérifier qu'elles sont correctement lues et que leurs numéros sont reconnus.

Pour connaître les autres options, reportez-vous au guide de programmation de l'ATS1250/1260.

ORGANIGRAMME DE PROGRAMMATION

Les principaux numéros de menu correspondent aux numéros de chapitre du manuel de programmation (par exemple, 1 correspond au chapitre 1).

